

Datenblatt MATRIX Lichtleiter

Querschnittwandler Diffus Taster mit Silikon-Schutzschlauch

Lichtleiter passend auf optischen Sensoren M30 x 1,5. Die Lichtleiter werden mit einer Überwurfmutter M30 x 1,5 montiert. Diese ist im Lieferumfang enthalte . (Überwurfmutter M30 // 20mm)

Funktion	Diffus Reflektiv
Aufbau	2-Armig
Armlängen	Fix, nicht ablängbar
Faser	Glasfaser Bündel
Aktivefläche	Faserbündel gemischt oder getrennt
Mantel	Silikon
Biegeradius	50mm
Kopfteil	Aluminium
Betriebstemperatur	-20°C bis 120°C
Arbeitsdistanz	Abhängig von der Armlänge vom Lichtleiter und der Sensorleistung
Lichtfrequenz	Vorzugsweise Infrarot
Lichtdämpfung	Ja

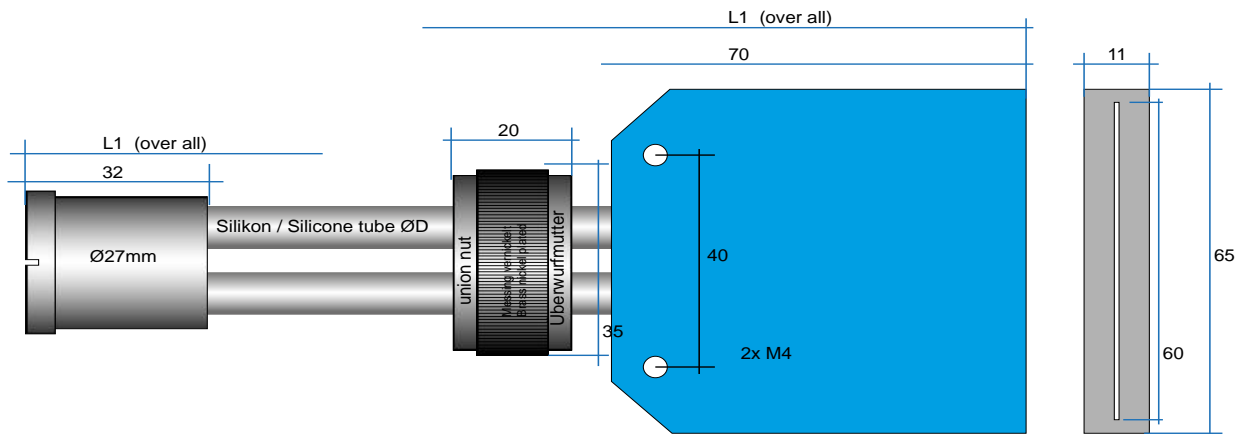

25.11.21/PH

Aktivfläche ca. 4mm	Abmessungen im mm		
	L1	L2	D
QW-500/4-60-U	570		8
QW-1000/4-60-U	1070		8