

# Positionsschalter

OsiSense XC Basis

Design Miniatur, kunststoffgekapselt, Typ XCM N

1

■ XCM N  
Mit Anschlussleitung

□ Antrieb für geradlinige Betätigung (Befestigung am Gehäuse)

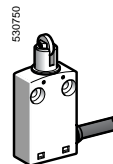
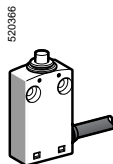

Seite 1/28

□ Antrieb für geradlinige Betätigung (Befestigung am Antrieb)

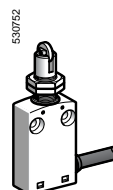
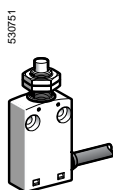

Seite 1/28

□ Antrieb für Drehachsen- oder omnidirektionale Betätigung

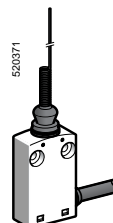
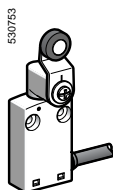

Seite 1/28

Mechanische Kenndaten		
Normen	Einzelgerät	IEC 60947-5-1, EN 60947-5-1, UL 508, CSA C22-2 Nr. 14
	Baueinheit	IEC 60204-1, EN 60204-1
Zulassungen		UL, CSA, CCC
Schutzbehandlung	Standardausführung	„TC“
Umgebungstemperatur	Betrieb	- 25...+ 70 °C
	Lagerung	- 40...+ 70 °C
Schwingungsbeanspruchung	Gemäß IEC 60068-2-6	5 g (10...500 Hz)
Schockbeanspruchung	Gemäß IEC 60068-2-27	25 g (18 ms)
Berührungsschutz		Klasse II gemäß IEC 61140 und NF C 20030
Schutzart		<b>IP 65 gemäß IEC 60529; IK 04 gemäß EN 50102</b>
Werkstoffe	Gehäuse	Kunststoff
	Antriebe	Zamak
Elektrische Kenndaten		
Bemessungsbetriebsdaten		~ AC-15; B300 (Ue = 240 V, Ie = 1,5 A); Ithe = 6 A
		⎓ DC-13; R300 (Ue = 250 V, Ie = 0,1 A), gemäß IEC 60947-5-1 Anhang A, EN 60947-5-1
Bemessungsisolationsspannung		Ui = 400 V Verschmutzungsgrad 3 gemäß IEC 60947-1 Ui = 300 V gemäß UL 508, CSA C22-2 Nr. 14
Bemessungsstoßspannungsfestigkeit		U imp = 4 kV gemäß IEC 60947-1, IEC 60664
Kurzschlusschutz		Schmelzsicherung 6 A, Betriebsklasse gG (gL)

# Positionsschalter

OsiSense XC Basis

Design Miniatur, kunststoffgekapselt, Typ XCM N

Komplettgeräte mit Anschlussleitung

1

Antrieb **Geradlinige Betätigung (Befestigung am Gehäuse)** **Geradlinige Betätigung (Befestigung am Antrieb)**

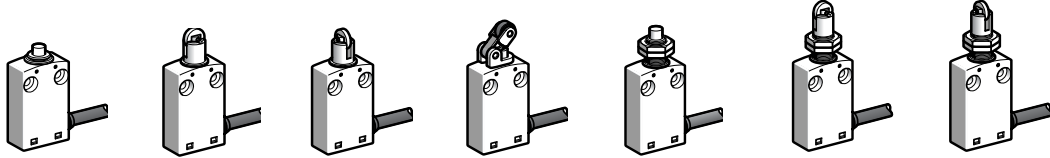

Betätiger	Metall-Kuppenstößel	Rollenstößel mit Metallrolle	Rollenstößel mit Metallrolle, um 90° versetzt	Rollenhebel mit Kunststoffrolle, 1 Anfahrriechung, seitlich	M12 Metall-Kuppenstößel	M12 Rollenstößel mit Metallrolle	M12 Rollenstößel mit Metallrolle, um 90° versetzt
-----------	---------------------	------------------------------	---	---	-------------------------	----------------------------------	---

## Bestelldaten

	<b>Hilfsschalter „Ö+S“ mit Sprungfunktion</b>	<b>XCM N2110L1</b> 	<b>XCM N2102L1</b> 	<b>XCM N2103L1</b> 	<b>XCM N2121L1</b> 	<b>XCM N21F0L1</b> 	<b>XCM N21F2L1</b> 	<b>XCM N21F3L1</b> 
	<b>Gewicht (kg)</b>	0,080	0,080	0,080	0,090	0,065	0,095	0,095
<b>Hilfsschalterfunktion</b>			(A) = Nockenweg (P) = Zwangsöffnung		↻ Hilfsschalter „Ö“ mit Zwangsöffnung			

## Technische Daten

<b>Anfahrriechung</b>	Axial	Durch Nocken 30°		Axial	Durch Nocken 30°	
<b>Betätigungsart</b>						
<b>Max. Anfahrsgeschwindigkeit</b>	0,5 m/s	0,1 m/s		0,5 m/s	0,1 m/s	
<b>Mechanische Lebensdauer</b>	5 Mio. Schaltspiele					
<b>Mindestkraft bzw. -moment</b>	Betätigung	8,5 N	7 N	2,5 N	8,5 N	7 N
	Zwangsöffnung	42,5 N	35 N	12,5 N	42,5 N	35 N
<b>Anschluss</b>	PVR-Leitung, 4 x 0,75 mm <sup>2</sup> ; Länge 1 m					

## Abmessungen

<b>XCM N2110L1</b> 	<b>XCM N2102L1, XCM N2103L1</b> 	<b>XCM N21F2L1, XCM N21F3L1</b> 
<b>XCM N2121L1</b> 	<b>XCM N21F0L1</b> 	(1) 2 Befestigungsbohrungen Ø 4,2 mm und 2 Senkbohrungen Ø 8 mm, Tiefe 4 mm. (2) Außendurchmesser 7,5 mm. e: max. 8 mm, Bohrung Ø 12,5 mm. Stärke der Muttern 3,5 mm.

# Positionsschalter

OsiSense XC Basis

Design Miniatur, kunststoffgekapselt, Typ XCM N  
Komplettgeräte mit Anschlussleitung

Antrieb	Drehachsen-Betätigung			Omnidirektional	
Betätiger	Rollenhebel mit Kunststoffrolle	Längenverstellbarer Rollenhebel mit Kunststoffrolle	Polyamidstab Ø 6 mm (1)	Federstab mit Kunststoffende (1)	Flexibler Federstab (1)

Bestelldaten	XCM N2115L1	XCM N2145L1	XCM N2159L1	XCM N2107L1	XCM N2106L1
Hilfsschalter „Ö+S“ mit Sprungfunktion					
Gewicht (kg)	0,100	0,105	0,080	0,085	0,080
Hilfsschalterfunktion	■ geschlossen (A) = Nockenweg □ offen (P) = Zwangsöffnung			⊕ Hilfsschalter „Ö“ mit Zwangsöffnung	
	(1) Wert gemessen beim Anfahren des Betätigers 100 mm von der Befestigung entfernt				

Technische Daten	Durch Nocken 30°		Durch Betätiger nicht festgelegte Form		
Anfahrrichtung					
Betätigungsart					
Maximale Anfahrgeschwindigkeit	1,5 m/s		1 m/s		
Mechanische Lebensdauer	5 Mio. Schaltspiele				
Mindestkraft bzw. -moment	Betätigung	0,1 Nm			
	Zwangsöffnung	0,5 Nm		-	
Anschluss	PVR-Leitung, 4 x 0,75 mm <sup>2</sup> , Länge 1 m				

Abmessungen	XCM N2115L1	XCM N2159L1	XCM N2107L1	XCM N2145L1	XCM N2106L1

(1) 2 Befestigungsbohrungen Ø 4,2 mm und 2 Senkbohrungen Ø 8 mm, Tiefe 4 mm.  
(2) Außendurchmesser 7,5 mm.

#### Allgemeines

#### Elektromechanische Sensorik

Aufgrund bestimmter mechanischer Vorteile sind Positionsschalter in automatisierten Anlagen wie auch in vielen anderen Bereichen im Einsatz.

Sie liefern dem Steuersystem Informationen über:

- die An-/Abwesenheit von Objekten,
- den Vorbeilauflauf eines Objektes,
- die Position eines Objektes,
- die Endlage eines Objektes.

#### Unkomplizierte Geräte mit vielen Vorteilen

##### ■ Elektrische Merkmale

- Galvanisch getrennte Hilfsschalter,
- Sehr hohes Schaltvermögen beim Schalten von schwachen Strömen, kombiniert mit einer hohen Fehlschaltungssicherheit,
- Hohe Kurzschlussfestigkeit in Koordination mit der zugeordneten Vorsicherung,
- Absolute Sicherheit vor elektromagnetischen Störeinflüssen,
- Hohe Betriebsspannungen zulässig.

##### ■ Mechanische Merkmale

- Formschlüssige Betätigung des Öffner-Hilfsschalters (Zwangsöffnung),
- Hohe Beständigkeit in industrieller Umgebung (Tests nach standardisierten und speziellen Umgebungsbedingungen),
- Schaltpunkt-Wiederholgenauigkeit bis zu 0,01 mm.

#### Betätigungsrichtungen

- Geradlinige Betätigung
- Drehachsen-Betätigung
- Omnidirektionale Betätigung

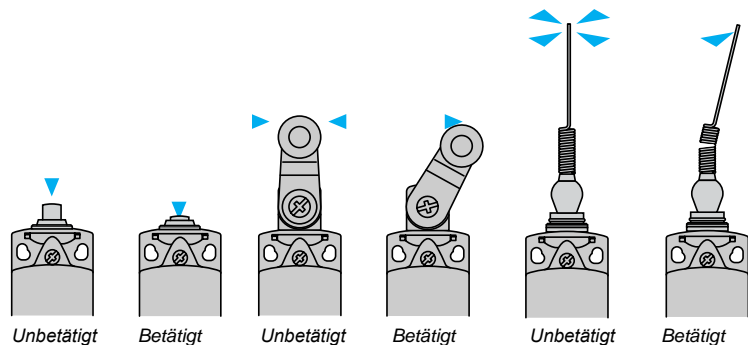

#### Terminologie

##### Bemessungswert

- Der Bemessungswert ersetzt den bisherigen Nennwert.
- Ein für eine vorgegebene Betriebsbedingung geltender Wert einer Größe.

##### Gebrauchskategorien

- AC-15 ersetzt AC-11: Schalten einer elektromagnetischen Last mit Wechselspannung. Prüfbedingungen  $10 I_{th}/I_e$ .
- AC-12: Schalten von ohmscher Last mit Wechselspannung oder von Halbleiterlast in Eingangskreisen von Optokopplern.
- DC-13 ersetzt DC-11: Schalten einer elektromagnetischen Last mit Gleichspannung. Prüfbedingungen  $I_e/I_e$ .

##### Zwangsöffnungsweg

- Mindestweg von Beginn der Betätigung des Bedienteils bis zu der Stellung, in der die Zwangsöffnung der öffnenden Kontakte beendet ist.

##### Zwangsöffnungskraft

- Betätigungskraft, die am Bedienteil erforderlich ist, um die Zwangsöffnung zu erreichen.

##### Schaltvermögen

- $I_{th}$  gilt nicht mehr als Bemessungswert. (Es handelt sich um den konventionellen thermischen Strom für die Erwärmungsprüfung).  
**Beispiel:** Die Gebrauchskategorie A 300 entspricht einem konventionellen thermischen Strom  $I_{th}$  von 10 A und einem max. Bemessungsbetriebsstrom  $I_e$  von 6 A bei 120 V oder 3 A bei 240 V.

##### Positionsschalter mit Zwangsöffnung

- Ein Gerät erfüllt diese Anforderungen, wenn die Öffner die erforderliche Öffnung erreichen, sobald das Bedienteil den Zwangsöffnungsweg zurückgelegt hat. (Zwischen Bedienteil und Hilfsschalter sind keine elastischen Verbindungen zulässig).
- Alle Positionsschalter, die mit einem Hilfsschalterblock ohne Sprungfunktion oder einem Hilfsschalterblock mit Sprungfunktion „Ö+S“ (Form Zb), „Ö+S+S“, „Ö+Ö+S“, „Ö+Ö+S+S“ ausgerüstet sind, haben Zwangsöffnung des Öffners und entsprechen der Norm IEC 60947-5-1 Anhang K.

**Hilfsschalterblock**

**Hilfsschalter mit Sprungfunktion (Sprungschaltglieder)**

- Bei dieser Hilfsschalterfunktion liegen Einschalt- und Rückschaltpunkt nicht an derselben Stelle.
- Die Schaltgeschwindigkeit der Hilfsschalter ist unabhängig von der Geschwindigkeit ihrer Betätigung.
- Diese Funktionseigenschaft bietet ausreichende elektrische Leistungen, auch bei geringer Betätigungsgeschwindigkeit.

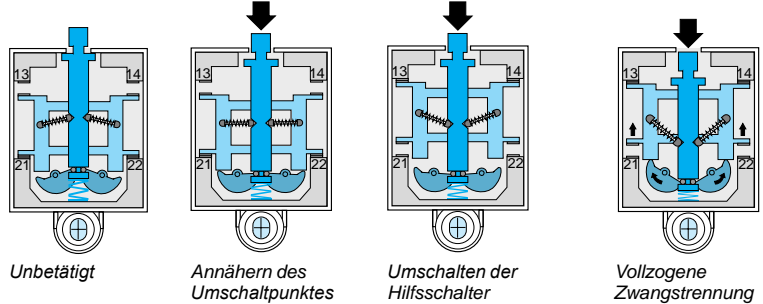

**Hilfsschalter ohne Sprungfunktion (Schleichschaltglieder)**

- Bei dieser Hilfsschalterfunktion liegen Einschalt- und Rückschaltpunkt an derselben Stelle.
  - Die Schaltgeschwindigkeit der Hilfsschalter ist gleich der oder proportional zur Geschwindigkeit ihrer Betätigung (die Betätigungsgeschwindigkeit darf 0,001 m/s = 6 m/min nicht unterschreiten).
- Die Hilfsschalteröffnungsweite ist abhängig vom Betätigungsweg.

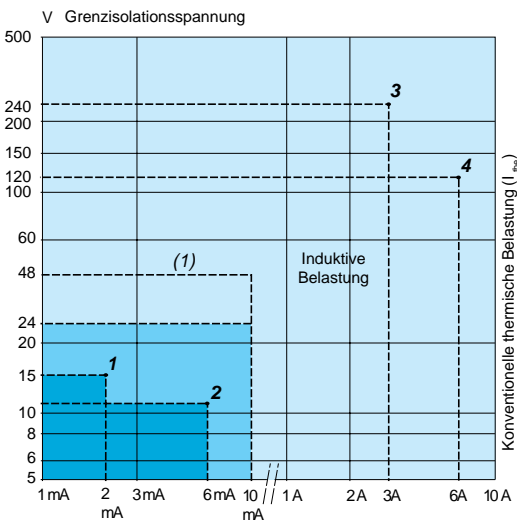

**Elektrische Lebensdauer bei gebräuchlicher Belastung**

- Bei gebräuchlicher, induktiver Belastung beträgt der Dauerstrom allgemein < 0,1 A, d.h. je nach Spannung eine Dauerleistung von 3...40 VA und eine Anzugsleistung von 30...1000 VA.
  - In diesem Anwendungsbereich beträgt die elektrische Lebensdauer > 10 Mio. Schaltspiele.
- Anwendungsbeispiel:** XCK J161 + LC1 D12●●●● (7 VA Dauerleistung, 70 VA Anzugsleistung); Elektrische Lebensdauer = 10 Mio. Schaltspiele.

**Schaltvermögen**

- 1 Normsteuereingang einer SPS Typ 1 (SPS = speicherprogrammierbare Steuerung)
- 2 Normsteuereingang einer SPS Typ 2
- 3 Schaltvermögen gemäß IEC 60947-5-5, Gebrauchskategorie AC-15, DC-13
 

A300	240 V	3 A	B300	240 V	1,5 A
Q300	250 V	0,27 A	R300	250 V	0,13 A
- 4 Schaltvermögen gemäß IEC 60947-5-1, Gebrauchskategorie AC-15, DC-13
 

A300	120 V	6 A	B300	120 V	3 A
Q300	125 V	0,55 A	R300	125 V	0,27 A

**Elektrische Lebensdauer bei Kleinlast**

- Bei der Anwendung der Positionsschalter in Steuereingängen von SPS-Systemen ist folgendes entscheidend:
- Im Kleinlastbereich hat die Fehlschaltungssicherheit folgende Werte:
  - Fehlschaltungskoeffizient < 1 Fehler bei 100 Mio. Schaltspielen bei Hilfsschaltern mit Sprungfunktion (Hilfsschalter XE2 S P),
  - Fehlschaltungskoeffizient < 1 Fehler bei 20 Mio. Schaltspielen bei Hilfsschaltern ohne Sprungfunktion (Hilfsschalter XE●N P und XE3 S P).
  - Fehlschaltungskoeffizient < 1 Fehler bei 5 Mio. Schaltspielen bei Hilfsschaltern XCM D.

		Anwendungsbereich
<b>Hilfsschalter in Standardausführung</b>	XE2S P2151, P3151	[Blue shaded area]
	XE2N P●●●●	
	Hilfsschalter XCM D	
<b>Dauerbetrieb (häufiges Schalten)</b>		[Blue shaded area]
XE3●P●●●●		
<b>Hilfsschalter mit vergoldeten Kontakten bei ohmscher Belastung</b>		[Blue shaded area] (1)
Gelegentlicher Betrieb. Gelegentliches Schalten. ≤ 1 Schaltspiel/Tag und/oder korrosive Umgebung		

(1) Einsetzbar bis 48 V/10 mA.

1

Hilfsschalterblock (Fortsetzung)

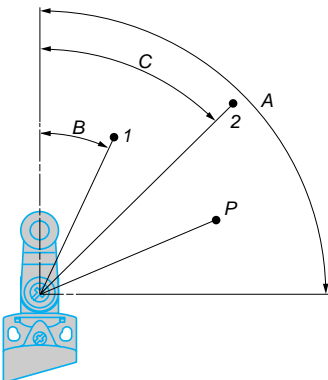
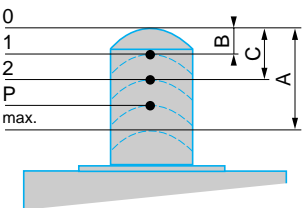
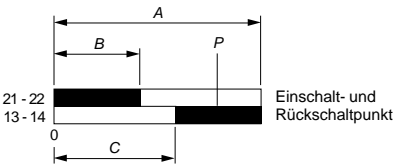
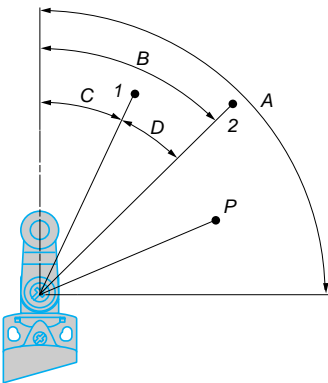
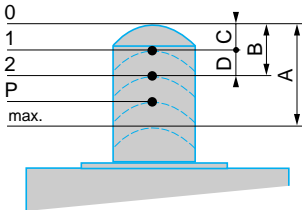
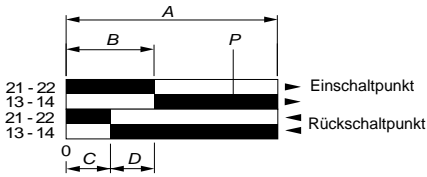

Hilfsschalter mit Sprungfunktion (Sprungschaltglieder)

■ Beispiel: „Ö+S“

- A - Maximaler Weg des Betätigers (in mm oder Grad).
- B - Betätigungsweg bis zum Einschaltpunkt.
- C - Betätigungsweg bis zum Rückschaltpunkt.
- D - Differenzweg = B - C.
- P - Betätigungsweg bis zur vollzogenen Zwangstrennung des Öffners.

□ Geradlinige Betätigung

- 1 - Rückschaltpunkt des Hilfsschalterblocks.
- 2 - Einschaltpunkt des Hilfsschalterblocks.
- A - Maximaler Weg des Betätigers (in mm).
- B - Betätigungsweg bis zum Einschaltpunkt.
- C - Betätigungsweg bis zum Rückschaltpunkt.
- D - Differenzweg = B - C.
- P - Betätigungsweg bis zur vollzogenen Zwangstrennung des Öffners.

□ Drehachsen-Betätigung

- 1 - Rückschaltpunkt des Hilfsschalterblocks.
- 2 - Einschaltpunkt des Hilfsschalterblocks.
- A - Maximaler Weg des Betätigers (in Grad).
- B - Betätigungsweg bis zum Einschaltpunkt.
- C - Betätigungsweg bis zum Rückschaltpunkt.
- D - Differenzweg = B - C.
- P - Betätigungsweg bis zur vollzogenen Zwangstrennung des Öffners.

Hilfsschalter ohne Sprungfunktion (Schleichschaltglieder)

■ Beispiel: „Ö+S“ gestuft schaltend

- A - Maximaler Weg des Betätigers (in mm oder Grad).
- B - Betätigungsweg bis zum Beginn der Hilfsschalteröffnung 21-22.
- C - Betätigungsweg bis zum Beginn der Hilfsschalterschließung 13-14.
- P - Betätigungsweg bis zur vollzogenen Zwangstrennung des Öffners.

□ Geradlinige Betätigung

- 1 - Rückschalt- und Einschaltpunkt von Hilfsschalter 21-22.
- 2 - Einschalt- und Rückschaltpunkt von Hilfsschalter 13-14.
- A - Maximaler Weg des Betätigers (in mm).
- B - Betätigungsweg bis zum Beginn der Hilfsschalteröffnung 21-22.
- C - Betätigungsweg bis zum Beginn der Hilfsschalterschließung 13-14.
- P - Betätigungsweg bis zur vollzogenen Zwangstrennung des Öffners.

□ Drehachsen-Betätigung

- 1 - Rückschalt- und Einschaltpunkt von Hilfsschalter 21-22.
- 2 - Einschalt- und Rückschaltpunkt von Hilfsschalter 13-14.
- A - Maximaler Weg des Betätigers (in Grad).
- B - Betätigungsweg bis zum Beginn der Hilfsschalteröffnung 21-22.
- C - Betätigungsweg bis zum Beginn der Hilfsschalterschließung 13-14.
- P - Betätigungsweg bis zur vollzogenen Zwangstrennung des Öffners.

Hilfsschalterblock (Fortsetzung)

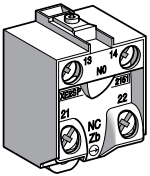

Anschluss mit Schraubklemmen XE2•P

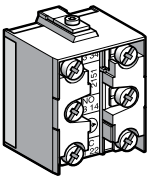

Anschluss mit Schraubklemmen XE3•P

Montage

Anschluss der Hilfsschalter,

- Anzugsmoment:
  - Mindest-Anzugsmoment zur Sicherstellung der Bemessungs-Kontaktdaten: 0,8 Nm,
  - Maximales Anzugsmoment ohne Zerstörung der Anschlussklemmen: 1,2 Nm für XE2•P, 1 Nm für XE3•P.
- Anschlussleitung: Länge des abisolierten Teils der Leitung:
  - für XE2•P, L = 22 mm,
  - für XE2•P3•••, L = 45 mm,

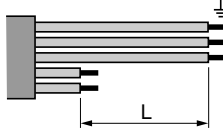

- für XE3•P, L = 14 mm, L1 = 11 mm.

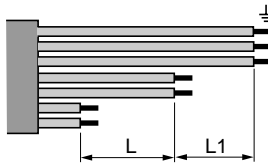

Verlegen der Anschlussleitung

- 1 Richtig
- 2 Falsch

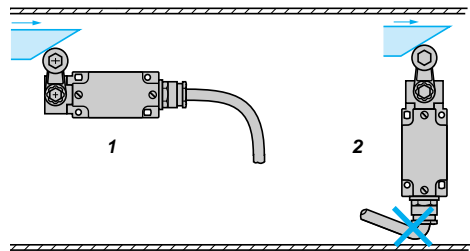

Lage der Kabelverschraubung

- 1 Richtig
- 2 Falsch

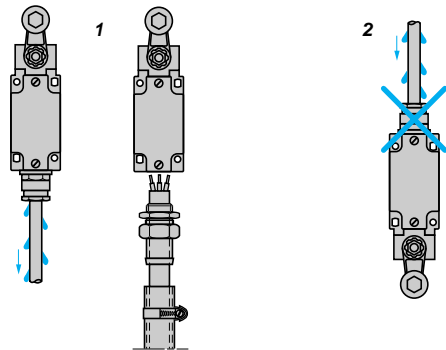

Nockentyp

- 1 Richtig
- 2 Falsch

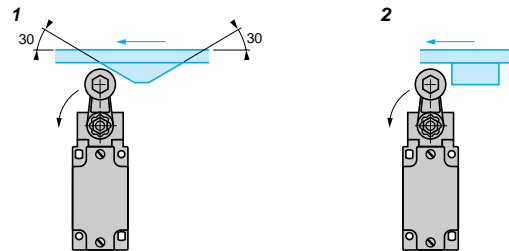

Montage und Befestigung von Positionsschaltern am Antrieb

- 1 Richtig
- 2 Verboten

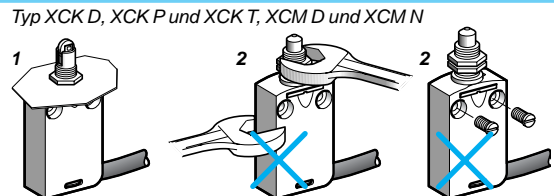



**Inbetriebnahme**

**Anzugsmoment**

- Das Mindest-Anzugsmoment ist das Moment, das die Gerätefunktion gewährleistet.
- Das maximale Anzugsmoment darf nicht überschritten werden, um eine Zerstörung des Gerätes zu vermeiden.

Baureihe	Gerät	Moment (Nm)	
		Min.	Max.
Design Kompakt XCK D, XCK P, XCK T	Abdeckung	0,8	1,2
	Befest.schraube Hebel am Drehantrieb	1	1,5
Design Miniatur XCM D, XCM N	–	–	–
	Befest.schraube Hebel am Drehantrieb	1	1,5
Design Kompakt XCK N	Abdeckung	0,8	1,2
	Befest.schraube Hebel am Drehantrieb	1	1,5
Design Classic XCK J	Abdeckung	1	1,5
	Befest.schraube Hebel am Drehantrieb	1	1,5
Design Classic XCK S	Abdeckung	0,8	1,2
	Befest.schraube Hebel am Drehantrieb	1	1,5
Design Classic XCK M, XCK ML, XCK L	Abdeckung	0,8	1,2
	Befest.schraube Hebel am Drehantrieb	1	1,5

**Typ XCK D, XCK P, XCK T, XCM D**

- In 3 Achsen verstellbar:

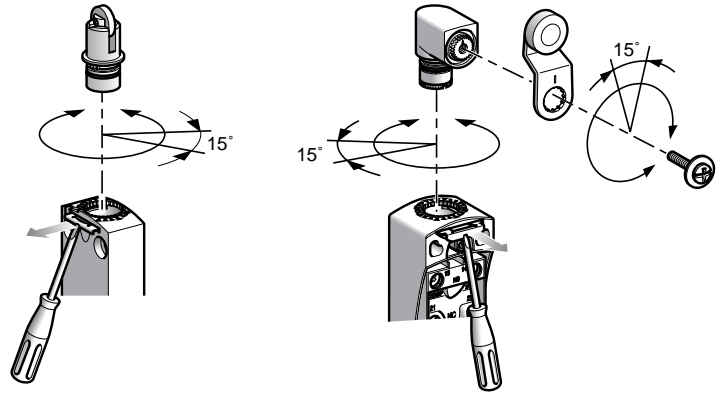

Betätiger über 360° in 15°-Schritten Hebel über 360° in 15°-Schritten zur horizontalen Achse zum Gehäuse verstellbar.

**Type XCK J**

- Betätigungshebel über 360° in Schritten von 5° oder 45° verstellbar.
- 1 Vorderseite  $\alpha = 5^\circ$
  - 2 Rückseite  $\alpha = 45^\circ$

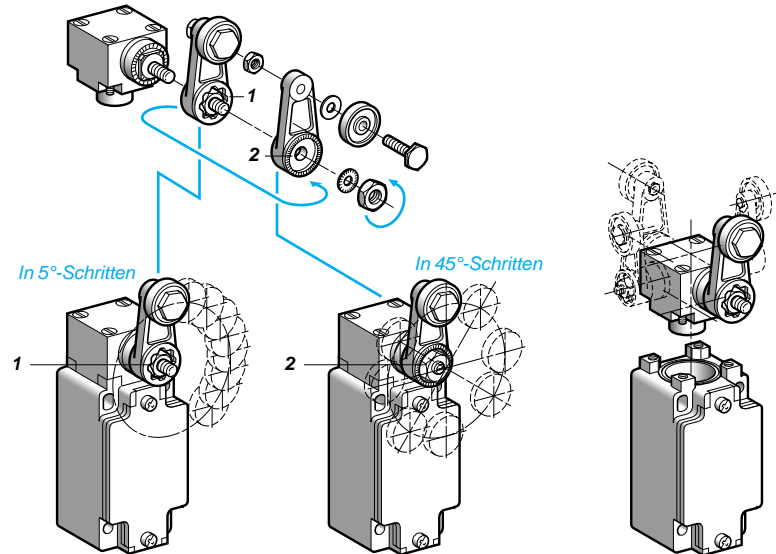

Inbetriebnahme (Fortsetzung)

Umstellen des Schaltverhaltens

■ XC2 J

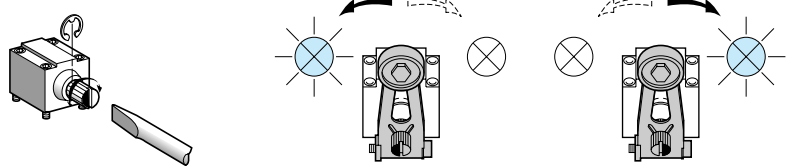

Antrieb ZC2 JE05

■ XCK J

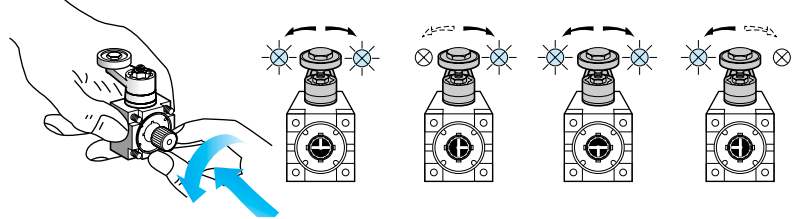

Antrieb ZCK E05

■ XCK S

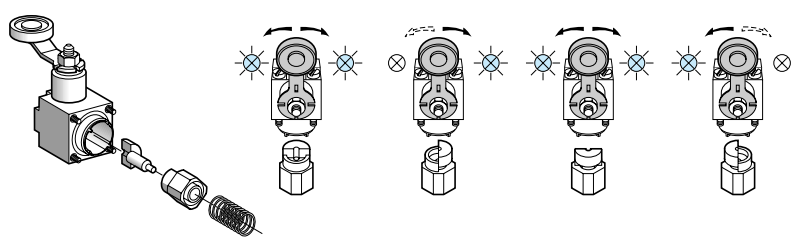

Antrieb ZCK D05

■ XCK D, XCK P, XCK T und XCM D

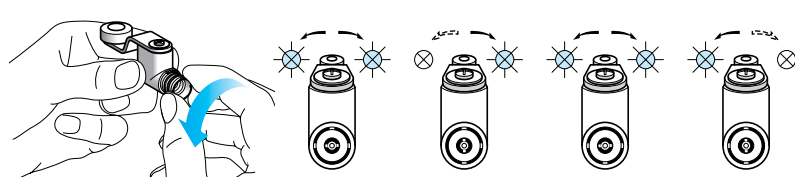

Antrieb ZCE 05

Betätigungsnocken für Antriebe ZCK E09 und ZC2 J09

- 1 min. 0,5 mm
- 2 min. 2 mm

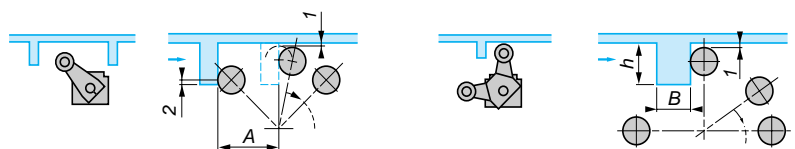

A = Hebellänge + 11 mm  
**ZCK E09:** 13 < h < 18 mm und B = max. 12 mm  
**ZCK JE09:** 14 < h < 24 mm und B = max. 6 mm

### Normen

Die Schneider Electric Geräte entsprechen größtenteils folgenden Normen: national (z. B. Deutschland: DIN, Frankreich: NF C), europäisch (z. B. CENELEC) oder international (z. B. IEC). Diese Produktnormen definieren genau die erforderlichen Kenndaten der Geräte (z. B. Norm IEC 60947 für Niederspannungsschaltgeräte). Diese Geräte ermöglichen die normgerechte Realisierung der Gerätetechnik für Maschinenausrüstungen und Installationen (z. B. IEC 60204, Elektrische Ausrüstung von Industriemaschinen).

### IEC 60947-5-1

#### Isolationskoordination (Isolationsfestigkeit)

- Die Norm IEC 60664 legt für die Bemessungsstoßspannung vier Zuordnungskriterien fest. Wichtig ist für den Anwender, die nach dem Anwendungsfall richtige Zuordnung zu ermitteln und danach den Hilfsschalter auszuwählen. Der Hersteller gibt für das Gerät die Bemessungsstoßspannung ( $U_{mp}$ ) an.

#### Anschlussklemmen

- Bei den Anschlussklemmen führen mechanische Prüfungen zum maximalen Anschlussquerschnitt, der mechanischen Festigkeit sowie der Sicherheit gegen Lösen der Anschlussverbindung.
- Die Kennzeichnung der Anschlüsse erfolgt gemäß Norm EN 50013.

#### Schaltvermögen

- Bemessungswert bei maximaler elektrischer Belastung. Eine einfache Bezeichnung (z. B. A300) informiert über die Kenndaten des Schaltgerätes gemäß der Gebrauchskategorie.

#### Zwangsöffnung der Öffner Hilfsschalter (IEC 60947-5-1 Anhang K)

- Bei Hilfsschaltern in Steuerkreisen mit Sicherheitsfunktion, Endschalter, Not-Aus-Schalter, usw. wird die sichere Funktion der Öffner gefordert (siehe IEC 60204, EN 60204), die Hilfsschalteröffnung ist nach jedem Versuch durch einen Impulsspannungsversuch (2500 V) zu überprüfen.

#### Schaltzeichen von Schaltgliedern



- Form Za, die beiden „S+Ö“ Hilfsschalter haben gleiche Polarität.



- Form Zb, die beiden Hilfsschalter „S+Ö“ sind galvanisch getrennt.

#### Bildzeichen für Zwangsöffnung

- Bildzeichen einfach



- Bildzeichen komplett

### CENELEC EN 50047

Das aus 14 Mitgliedstaaten bestehende europäische Komitee für elektrotechnische Normung CENELEC hat in dieser Norm die Abmessungen und Kennwerte eines ersten Positionsschalbertyps definiert.

Sie definiert 4 Betätigungsvarianten (Form A, B, C, E). Die Positionsschalter der Baureihe XCK P, XCK D und XCK T entsprechen der Norm EN 50047.

- (1) Minimalwert
- (2) Maximalwert

- A: Bezugslinie
- H: Differenzweg
- P: Schaltpunkt
- E: Leitungseinführung

#### Form A, Rollenschwenkhebel

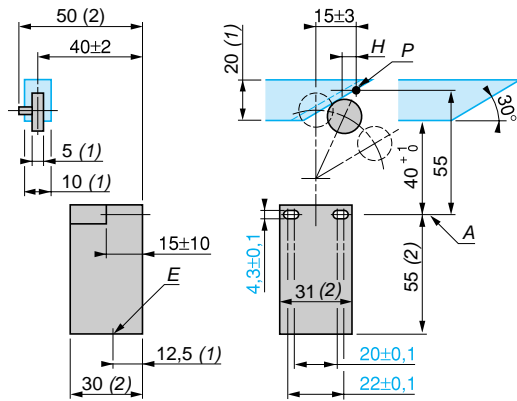

#### Form B, Gerundeter Kuppenstößel

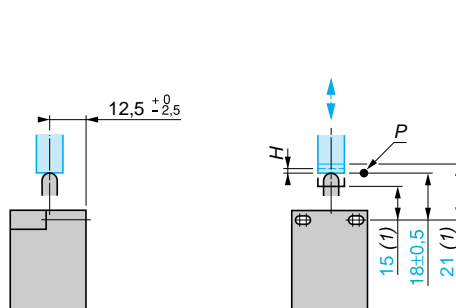

#### Form C, Rollenstößel

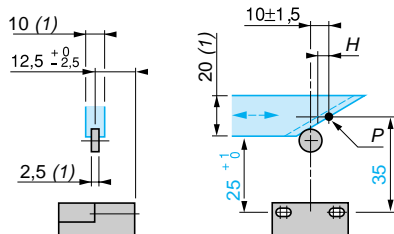

#### Form E, Rollenhebel (1 Anfahrriechung)

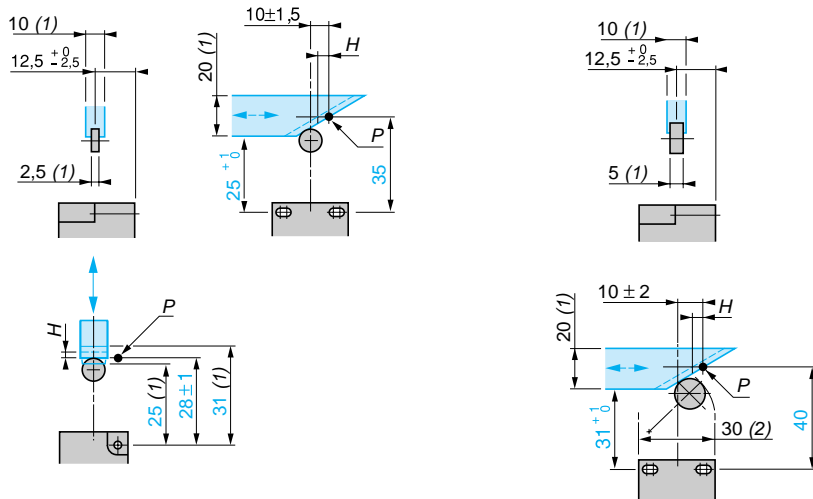

**Normen (Fortsetzung)**

**CENELEC EN 50041**

Das aus 14 Mitgliedstaaten bestehende europäische Komitee für elektrotechnische Normung CENELEC hat in dieser Norm die Abmessungen und Kennwerte eines zweiten Positionsschaltertyps definiert.

Sie definiert 6 Betätigungsvarianten (Form A, B, C, D, F, G). Die Positionsschalter der Baureihe XCK J und XCK S entsprechen der Norm EN 50041.

(1) Minimalwert  
(2) Maximalwert

A: Bezugslinie  
B: Langlochbohrungen (wahlweise)  
H: Differenzweg  
P: Schalterpunkt  
E: Leitungseinführung

Za: Betätigungsbereich  
Sa: Unterkante Betätigungsmittel

**Form A, Rollenhebel**

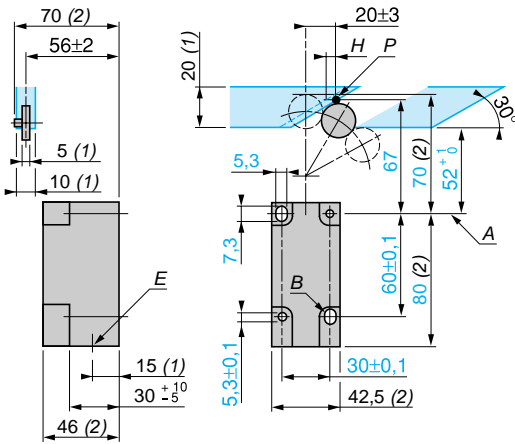

**Form B, Gerundeter Kuppenstößel**

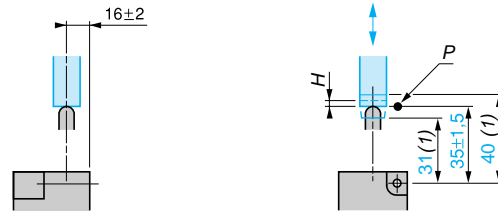

**Form C, Rollenstößel**

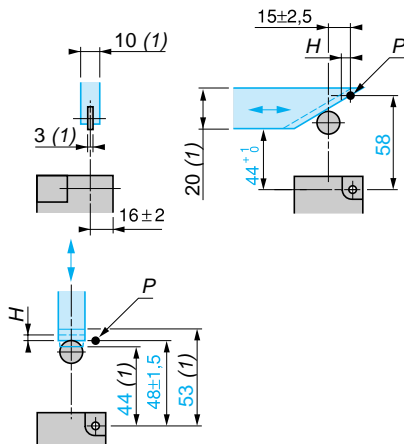

**Form D, Stangenhebel**

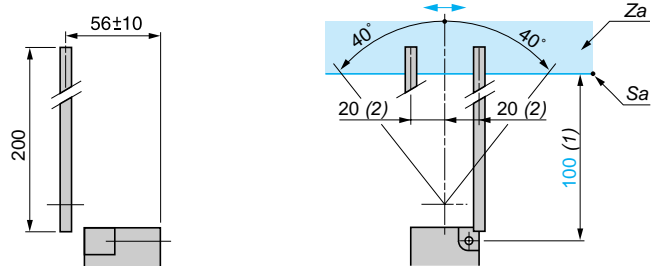

**Form F, Gerundeter Kuppenseitenstößel**

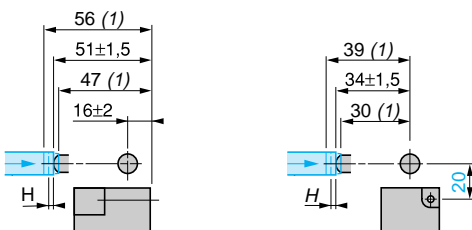

**Form G, Rollenseitenstößel**

